

SUD VOILETS

TRADIBOX

TRADIBOX : Coffre tunnel dédié à la construction neuve car il est mis en place lors du gros œuvre, directement dans l'épaisseur du mur, sous le linteau.

- Longueur du coffre sur mesure
- Volet monté et réglé dans coffre
- Fabrication 100 % Française

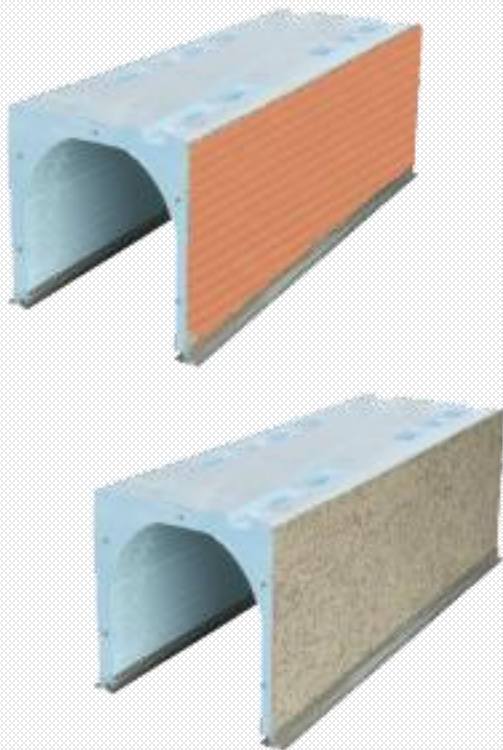

COUPES

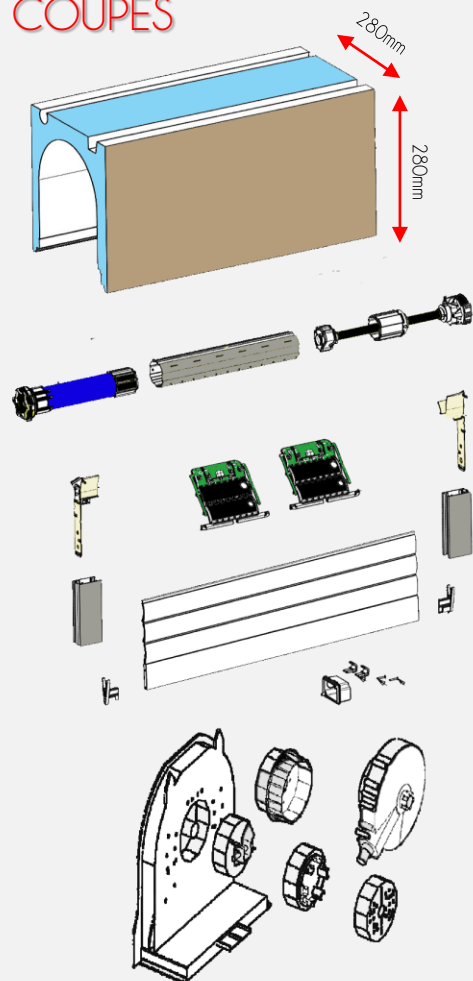

PERFORMANCES



Enr. Ext.
0.65 W / m²K
Enr. Int.
0.62 W / m²K



A* C 3



Dn,w + Ctr
45 dB

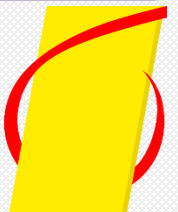
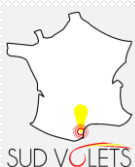

CARACTERISTIQUES

- Coffre tunnel de 280/280 mm
- Tablier alu avec lames de 50 agrafées
- Sous face PVC amovible blanche permettant de faciliter l'accès au tablier et moteur par l'intérieur
- Optimisation de clair de jour (invisible de l'intérieur comme de l'extérieur)

ENROULEMENT MAXIMUM

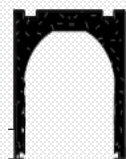

COFFRE EN MM	280
AXE Ø	64
	<i>Hauteur sous coffre en mm</i>
Lame de 50	2900
Lame de 56	2450
Lame de 55	1550

PERFORMANCES

- Coffre en polystyrène expansé haute isolation
- Coulisse alu avec joints brosse anti bruit
- Lame finale aluminium laquée avec joint d'étanchéité tubulaire
- Butée sur lame finale visible
- Produit sous avis technique

FINITIONS

- 2 finitions : face brique ou fibre
- Coloris du tablier par laquage RAL
- Sous face PVC Monocolor teinté masse Blanc ou 7016 (gris)
- 5 premières lames non ajourées
- Manœuvre : Treuil avec ou sans ressort de compensation / Electrique (moteur filaire ou radio - Domotique SOMFY)

SYSTÈME DE SECURITE

- DVA (Dispositif de verrouillage automatique)
- Tablier ADP isolé
- Arrêt sur obstacle

SERVICE

- Assistance technique par téléphone
- Délai de fabrication très court
- Livraison possible avec nos camions
- Garantie décennale sur la fabrication
- Les accessoires (poignées, quincailleries, moteur de VR etc...) sont rigoureusement sélectionnés et sont garantis sur des durées de 2 à 5 ans.

