

SUD VOILETS

TRADI

TRADI : Ce volet roulant convient aussi bien en construction neuve (mise en place dans un coffre existant) qu'en rénovation (en remplacement)

- Volets entièrement sur mesure
- Fabrication 100 % Française



PERFORMANCES

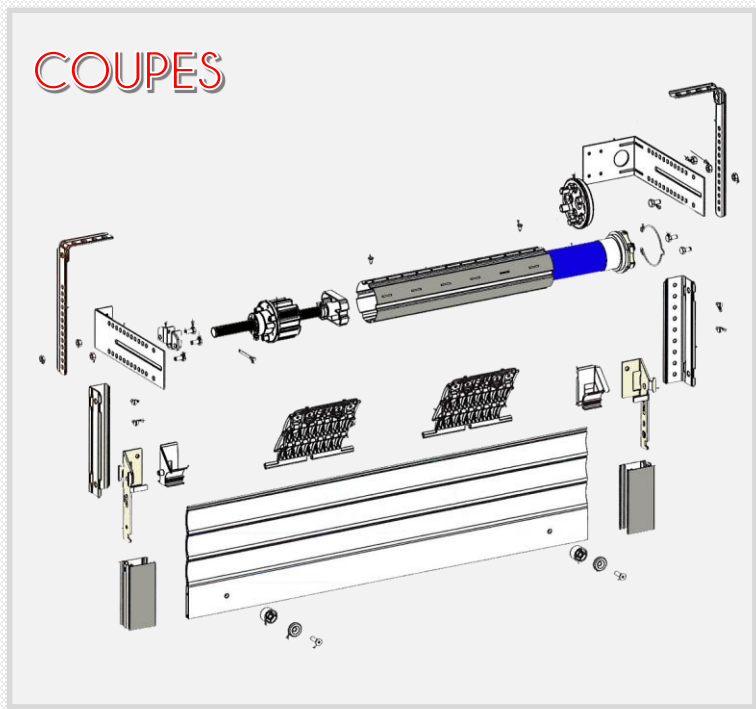
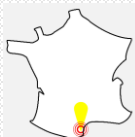

COUPES

 $\Delta R \quad 0.18 \text{ m}^2\text{K/W}$

SUD VOILETS

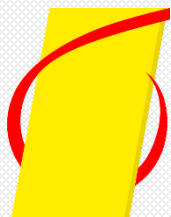

CARACTERISTIQUES

- Adaptable dans tous types de coffre
- Enroulement pour un axe de tube ZF *
- Embout télescopique ZF
- Tablier en aluminium profilé avec lames agrafées 51
- Coulisses en aluminium extrudé

ENROULEMENT MAXIMUM

COFFRE EN MM AXE Ø	150		180		205		250		300
	54	64	54	64	54	64	64	80	80
	<i>Hauteur sous coffre en mm</i>								
Lame de 45	1650	1500	2600	2700	3650	3500			
Lame de 51	1270	1280	2200	2190	3150	2900	4650		
Lame de 56	1050	1060	1750	1600	2550	2450	4000	3450	
Lame de 55			1100	1050	1600	1550	2700	2450	4000
Lame de 77							1750	1650	2700

PERFORMANCES

- Isolation acoustique et thermique
- Lame finale en aluminium extrudé thermo-laquée avec joints tubulaire d'étanchéité
- Joints brosse anti bruit
- Produit sous avis technique

FINITIONS

- Coloris du tablier par laquage RAL
- 5 premières lames non ajourées
- Butée sur lame finale visible
- Manœuvre : Tirage direct / Treuil avec ou sans ressort de compensation / Electrique (moteur filaire ou radio - Domotique SOMFY)

SYSTÈME DE SECURITE

- DVA (Dispositif de verrouillage automatique)
- Tablier ADP (A Double Paroi) isolé
- Arrêt sur obstacle

SERVICE

- Assistance technique par téléphone
- Délai de fabrication très court
- Livraison possible avec nos camions
- Garantie décennale sur la fabrication
- Les accessoires (poignées, quincailleries, moteur de VR etc...) sont rigoureusement sélectionnés et sont garantis sur des durées de 2 à 5 ans.
- Fin de course moteur réglé en usine

* Certaines finitions / performances / systèmes de sécurité peuvent faire l'objet de plus value

